

ZUSATZFRAGEBOGEN FÜR ZIRCONIA-SONDEN

SUPPLEMENTARY QUESTIONNAIRE FOR ZIRCONIA PROBES

Die Details des Zusatzfragebogens dienen der Ergänzung des Basis-Fragebogens Multigas-Analysator bei der Verwendung von Zirconia-Sonden. Diese Daten werden als Grundlage für ein Angebot und die Projektplanung verwendet und sind Bestandteil einer späteren Auftragsbestätigung. Bitte übernehmen Sie die geforderten Daten des Basis-Fragebogens, um eine Zuordbarkeit zu gewährleisten und beantworten Sie die folgenden Fragen vollständig. Bei behördlichen Messungen bitten wir um Übergabe des Auszugs aus dem Genehmigungsbescheid und ggf. die Anforderungen für Installation, Betrieb und Wartung der Messeinrichtung. Die weitere Bearbeitung Ihrer Anfrage erfolgt auf Basis der Allgemeinen Verkaufsbedingungen der M&C TechGroup Germany GmbH. Bitte senden Sie den ausgefüllten Fragebogen M&C TechGroup Germany GmbH zurück.

The details of the supplementary questionnaire serve to supplement the basic Multigas Analyzer questionnaire when using zirconia probes. This data is used as a basis for a quotation as well as project planning and forms part of a subsequent order acknowledgement. Please take over the requested data of the basic questionnaire to ensure assignability and answer the following questions completely. In the case of official measurements, we kindly ask you to submit the extract from the notification of permit and if applicable, the requirements for installation, operation and maintenance of the measuring equipment. The further processing of your inquiry will be carried out on the basis of the General Terms and Conditions of Sale of M&C TechGroup Germany GmbH. Please return the completed questionnaire to M&C TechGroup Germany GmbH.

ALLGEMEINE KUNDENINFORMATIONEN | GENERAL CUSTOMER INFORMATION

Firmenname Company name:	
Ansprechpartner Contact person:	
E-Mail E-mail:	Telefon Phone:
Projektbezeichnung/ID Project name/ID:	
Datum Date:	

PRODUKTKONFIGURATION | PRODUCT CONFIGURATION

Benötigte Komponenten Required components:	ZrO ₂ -Sensor ZrO ₂ sensor
	ZrO ₂ -Sensor mit SP2000-H-O ₂ (Sonde mit Port für ZrO ₂ -Sensor) ZrO ₂ sensor with SP2000-H-O ₂ (Probe with port for ZrO ₂ sensor)
	ZrO ₂ -Sensor mit Einbauarmatur ZrO ₂ sensor with installation fitting
	Verlängerungskabel (Länge bis 30 m) _____ m Extension cable (Length up to 30 m):

GASENTNAHESONDE SP2000-H MIT PORT FÜR ZrO₂-SENSOR | GAS SAMPLE PROBE SP2000-H WITH PORT FOR ZrO₂ SENSOR

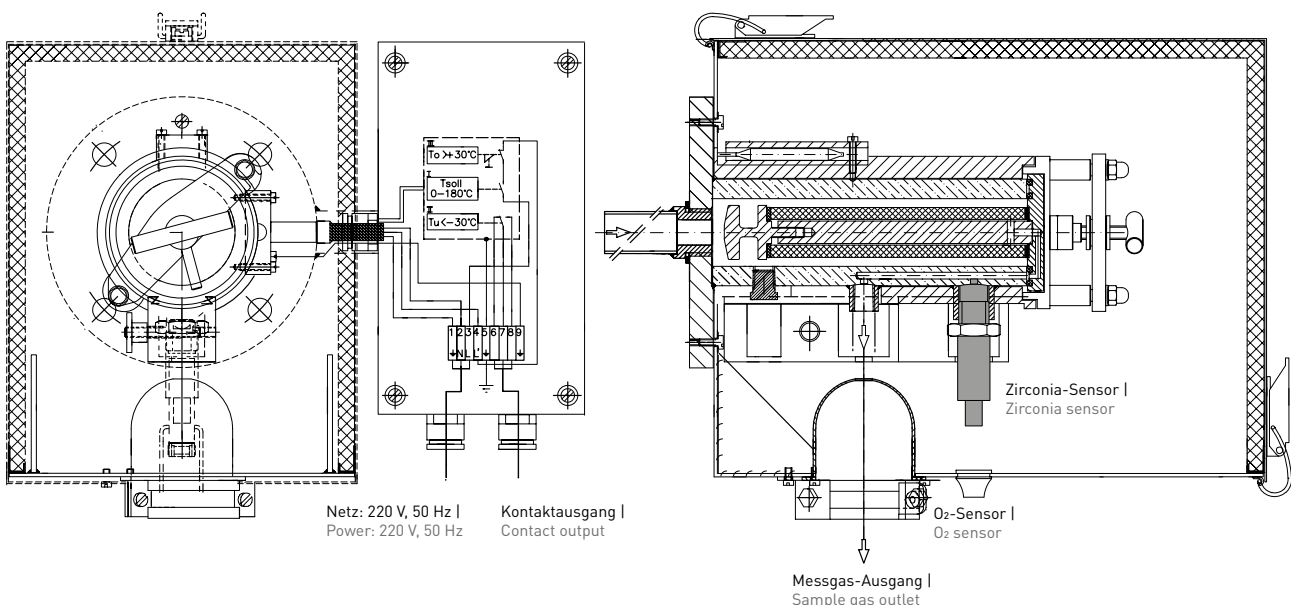

ZrO₂-SENSOR MIT EINBAUARMATUR | ZrO₂ SENSOR WITH INSTALLATION FITTING

Rohrlängen Tube lengths:	L1 (min. 150 mm, max. 1000 mm) L1 (min. 150 mm, max. 1000 mm)	_____	mm
	L2 (min. 100 mm, max. 1000 mm) L2 (min. 100 mm, max. 1000 mm)	_____	mm
	L3 (min. 0 mm, max. 1000 mm) L3 (min. 0 mm, max. 1000 mm)	_____	mm

Neigungswinkel (10° empfohlen) | _____ °
 Tilt angle (10° recommended):

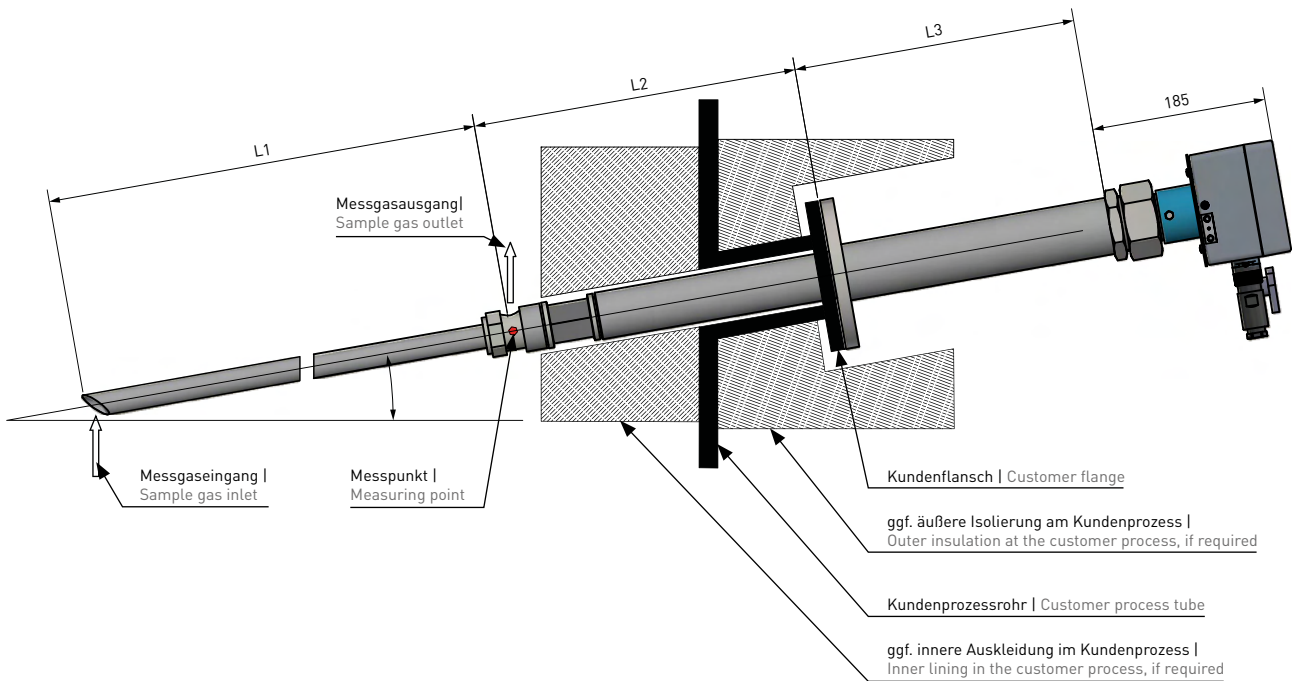

SPEZIELLE EINBAUWÜNSCHE, SONDERENTNAHMESONDEN | SPECIFIC INSTALLATION REQUESTS, SPECIAL SAMPLE PROBES

Aufgrund von besonderen Umgebungs- und Prozessbedingungen können spezielle Einbaupositionen oder Sonderentnahmesonden notwendig werden. Solche Speziallösungen können von unserem Vertrieb geplant und realisiert werden. Bitte beschreiben Sie uns kurz Art und Umfang der Änderungswünsche.

Due to specific ambient and process conditions, particular installation positions or special sample probes may be necessary. Such special solutions can be planned and implemented by our Sales Department. Please briefly describe the type and scope of the change requests.

ÄNDERUNGSBESCHREIBUNG | DESCRIPTION OF THE CHANGE REQUEST